

cecotec

TOAST&TASTE EXTRA W

TOAST&TASTE EXTRA B

Toaster



Navodila za uporabo

VARNOSTNA NAVODILA

Pred uporabo naprave natančno preberite naslednja navodila. Ta navodila za uporabo shranite za poznejšo uporabo ali za nove uporabnike.

- Pri uporabi naprave je treba natančno upoštevati vsa varnostna navodila.
- Ta naprava je zasnovana samo za domačo uporabo in ni namenjena za bare, restavracije, kmečke hiše, hotele, motele in pisarne.
- Naprava ni namenjena uporabi otrok, mlajših od 8 let. Napravo lahko uporabljajo otroci, starejši od 8 let, če so pod stalnim nadzorom.
- To napravo lahko uporabljajo otroci, stari 8 let in več, ter osebe z zmanjšanimi telesnimi, senzoričnimi ali duševnimi sposobnostmi ali brez izkušenj in znanja, če so pod nadzorom ali če so prejeli navodila o varni uporabi naprave in razumejo morebitne nevarnosti.
- Napravo in njen napajalni kabel hranite izven dosega otrok, mlajših od 8 let. Čiščenja in vzdrževanja otroci ne smejo izvajati brez nadzora.
- Otroke nadzorujte, da preprečite igranje z napravo. Če napravo uporabljajo otroci ali so otroci v njeni bližini, je potreben strog nadzor.
- Ta naprava ni namenjena upravljanju z zunanjim časovnikom ali ločenim sistemom za daljinsko upravljanje.
- Ta simbol pomeni »POZOR: vroča površina«. Dostopne površine naprave se lahko med delovanjem segrejejo. Pazite, da se ne opečete.
- Kruh se lahko zažge, zato opekača kruha ne uporabljajte v bližini ali pod vnetljivimi materiali, kot so zavese.
- Redno preverjajte napajalni kabel za vidne poškodbe. Če je kabel poškodovan, ga mora zamenjati uradna tehnična služba Cecotec, da se izognete morebitni nevarnosti.
- Napravo postavite na ravno, toplotno odporno površino. Naprave ne postavljajte v bližino virov toplote, mest z visoko stopnjo vlažnosti ali vnetljivih materialov.
- Kabla, vtiča ali katerega koli dela naprave ne potaplajte v vodo ali katero koli drugo tekočino. Električnih priključkov ne izpostavlajte vodi. Preden se dotikate vtiča ali vklopite napravo, se prepričajte, da so vaše roke suhe.
- Prepričajte se, da se omrežna napetost ujema z napetostjo, navedeno na oznaki naprave, in da je omrežni vtič ozemljen.
- Naprave ne uporabljajte, če je kabel, vtič ali okvir poškodovan, če ne deluje pravilno, če je padel na tla ali je poškodovan.
- Napajalnega kabla ne zvijajte, upogibajte, vlecite ali poškodujte. Zaščitite ga pred ostrimi robovi in viri toplote. Ne dovolite, da se kabel dotika vročih površin. Ne puščajte kabla, da visi čez rob delovne površine ali pulta.
- Med delovanjem naprave ne puščajte brez nadzora. Izključite napravo iz stenske vtičnice, ko jo končate z uporabo, ko zapustite prostor, v katerem se nahaja, ko je ne uporabljate in preden jo očistite. Za izključitev iz vtičnice povlecite za vtič, ne za kabel.
- Ta naprava je namenjena samo opekanju nezačinjenega kruha. Ne uporabljajte je za noben drug namen in upoštevajte navodila, opisana v tem priročniku. V opekaču ne opekajte vlažne hrane ali kruha, namazanega z maslom, marmelado, glazuro ali drugimi začimbami, saj lahko to povzroči požar ali dim.
- Prepričajte se, da je nad napravo in na obeh straneh dovolj prostora za ustrezno kroženje zraka.
- Opekača ne prekrivajte z aluminijasto folijo ali podobnimi materiali.
- V napravo ne vstavljajte predmetov (pribor, prstov ali drugih tujkov), saj lahko to povzroči požar, električni udar ali poškodbe.
- Če naprava ne deluje pravilno ali če opazite ogenj ali dim, jo takoj izklopite in izključite napravo iz električnega omrežja.
- Naprave ne poskušajte popraviti sami. Za nasvet se obrnite na uradno tehnično podporo Cecotec.
- Ne prevzemamo nobene odgovornosti za morebitno škodo ali telesne poškodbe, ki bi nastale zaradi napačne uporabe naprave ali neupoštevanja teh navodil za uporabo.



1. DELI IN KOMPONENTE

Slika 1

1. Glavno ohišje
2. Pladenj za drobtine
3. Reža za opekanje
4. Ročica
5. Gumb za intenzivnost
6. Gumb za zaustavitev
7. Gumb za pogrevanje
8. Gumb za odmrzovanje
9. Nastavek za pecivo

OPOMBA:

Slike v tem priročniku so shematske predstavitve in se morda ne ujemajo popolnoma z napravo.

2. PRED UPORABO

- Ta naprava je pakirana tako, da je med transportom zaščitena. Napravo vzemite iz škatle in odstranite ves embalažni material. Originalno škatlo in druge elemente embalaže lahko shranite na varno mesto. To vam bo pomagalo preprečiti poškodbe naprave med prihodnjim transportom. Če originalno embalažo zavržete, poskrbite, da bo ves embalažni material ustrezno recikliran.
- Prepričajte se, da so vsi deli in komponente priloženi in v dobrem stanju. Če kakšen del manjka ali je v slabem stanju, se nemudoma obrnite na uradno tehnično podporo Cecotec.
- To bo pomagalo preprečiti morebitno škodo, če bo treba napravo v prihodnje prevažati. Če originalno embalažo zavržete, poskrbite, da bo ves embalažni material ustrezno recikliran.
- Plastična embalaža lahko povzroči nevarnost zadušitve za dojenčke in majhne otroke. Prepričajte se, da je ves embalažni material izven dosega otrok.
- Preverite vse dele naprave glede vidnih poškodb.
- Napajalni kabel popolnoma odvijte in ga pregledajte glede morebitnih poškodb.
- Izdelka ne uporabljajte, če je sam ali njegov kabel poškodovan ali ne deluje pravilno. V primeru poškodb se za nasvet, popravilo ali vračilo obrnite na uradno tehnično podporo podjetja Cecotec.
- Odstranite morebitne nalepke in zunanost opekača kruha obrišite z vlažno krpo.
- Prepričajte se, da v odprtini za opekač kruha ni ostalo embalaže in da v notranjost opekača kruha ni padel noben predmet.
- Prepričajte se, da ste prebrali in razumeli vsa navodila in opozorila v tem priročniku za uporabo.
- Bodite še posebej pozorni na varnostna navodila na prejšnjih straneh.
- Opekač kruha postavite na ravno, toplotno odporno površino. Opekača kruha ne postavljajte v bližino virov toplote, mest z visoko vlažnostjo ali vnetljivih materialov.
- Opekač kruha priključite v ustrezno stensko vtičnico. Vtič mora biti lahko dostopen, da ga v nujnih primerih hitro izključite.
- Očistite opekač kruha (preberite poglavje »Čiščenje in vzdrževanje«). Opekač kruha zaženite pri najvišji moči vsaj 2 minuti.

Opomba

- Pri prvi uporabi opekača kruha lahko zaznate rahel vonj po zažganem ali dim, ki ga povzroča prekomerna količina maziv med proizvodnim procesom. Zagotovite dobro prezračevanje in pustite, da opekač kruha opravi nekaj ciklov, dokler vonj ali dim ne izginejo.

Po kratkem času ohlajanja bo vaš opekač kruha pripravljen za uporabo. Navodila za uporabo so podrobneje opisana spodaj.

3. DELOVANJE

- Opekač kruha priključite na električno omrežje in vstavite hlebce kruha v reže opekača.
- Obrnite gumb za nastavitve intenzivnosti v zeleni položaj.
- Spustite ročico, opekač bo začel delovati in prižgala se bo lučka gumba Stop.
- Opekač bo izvrigel hlebce kruha in se bo samodejno izklopil, ko bo končal s peko.
- Za odstranitev najmanjših koščkov kruha uporabite sistem za dodatno dvigovanje.

Funkcija pogrevanja

- S to funkcijo lahko pogrejete hladen toast.
- V opekač kruha vstavite toast in spustite ročico. Za izbiro te funkcije pritisnite gumb za pogrevanje.

Funkcija odmrzovanja

V opekač kruha vstavite toast in spustite ročico. Za izbiro te funkcije pritisnite gumb za odmrzovanje.

Funkcija zaustavitve

Za kadar koli zaustavitev opekanja pritisnite STOP.

Pladenj za drobtine

- Pladenj je namenjen zbiranju drobtin na dnu naprave med opekanjem.
- Pritisnite in povlecite iz pladnja za drobtine, da ga vzamete ven. Izpraznite ga in ga nato postavite nazaj na svoje mesto.

Držalo za pecivo

Po potrebi namestite držalo za pecivo na rešetko opekača. Izberite zeleno stopnjo intenzivnosti in z ročico zaženite opekanje.

4 ČIŠČENJE IN VZDRŽEVANJE

- Opekač kruha izključite iz električnega omrežja in ga pustite, da se popolnoma ohladi, preden ga razstavite, očistite ali shranite.
- Opekača kruha, kabla ali vtiča ne potaplajte v vodo ali katero koli drugo tekočino.
- Ne čistite notranjosti opekača kruha, saj lahko s tem poškodujete grelne elemente.
- Za čiščenje površin opekača kruha ne uporabljajte kovinskih čistilnih gob, abrazivnih materialov, loščila za kovine, agresivnih kemičnih čistil ali trdih predmetov.
- Zunanje površine opekača kruha obrišite z mehko krpo ali gobo in blagim detergentom.
- Po vsaki uporabi odstranite preostale drobtine.
- Ko opekač kruha ne uporabljate, ga shranite na čistem in suhem mestu. Prepričajte se, da je naprava čista in suha ter izklopljena iz električnega omrežja.
- Priporočljivo je, da napravo shranite v originalni škatli, ki jo bo zaščitila pred prahom.
- Pri shranjevanju opekača kruha mora biti napajalni kabel shranjen v za to namenjenem prostoru na spodnji strani naprave. Napajalni kabel preprosto navijte okoli kavljev.

5. TEHNIČNE SPECIFIKACIJE

Referenca izdelka: 02182/02185

Izdelek: Toast&Taste Extra B / Toast&Taste Extra W

Nazivna moč: 1000 W

Napetost in frekvenca: 220–240 V ~ 50 Hz

Tehnične specifikacije se lahko spremenijo brez predhodnega obvestila zaradi izboljšanja kakovosti izdelka. Izdelano na Kitajskem | Zasnovano v Španiji

6. ODSTRANJEVANJE STARIH ELEKTRIČNIH IN ELEKTRONSKIH NAPRAV



Ta simbol pomeni, da je treba izdelek in/ali baterijo v skladu z veljavnimi predpisi odvreči ločeno od gospodinjskih odpadkov. Ko se izteče rok uporabnosti tega izdelka, morate celice/baterije/akumulatorje odvreči na zbirno mesto, ki ga določijo lokalni organi. Za informacije o pravilnem odstranjevanju starih naprav in/ali njihovih baterij se morajo potrošniki obrniti na lokalne organe ali prodajalca. Upoštevanje zgornjih smernic bo pripomoglo k varovanju okolja.

7. AVTORSKE PRAVICE

Pravice intelektualne lastnine nad besedili v tem priročniku pripadajo podjetju CECOTEC INNOVACIONES, S.L. Vse pravice pridržane. Vsebine te publikacije ni dovoljeno, v celoti ali delno, reproducirati, shranjevati v sistemu za iskanje, prenašati ali distribuirati na kakršen koli način (elektronski, mehanski, fotokopiranje, snemanje ali podobno) brez predhodnega dovoljenja podjetja CECOTEC INNOVACIONES, S.L.

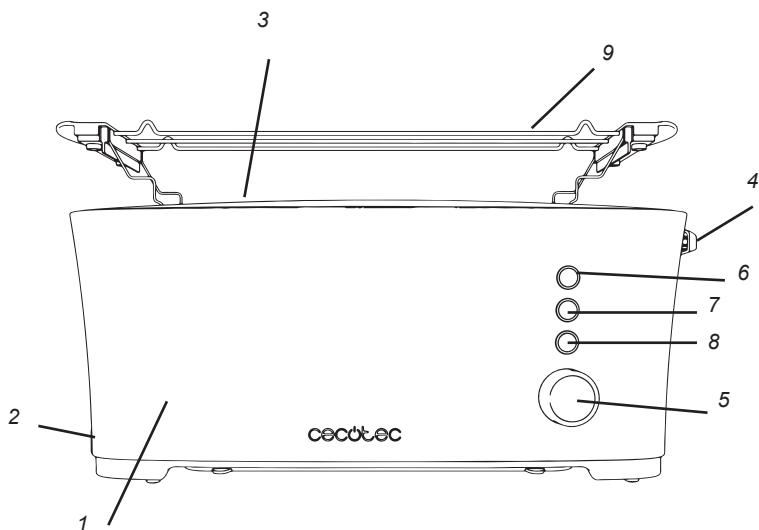

Slika 1

GARANCIJSKI LIST - GARANCIJSKA IZJAVA

Jamčimo za lastnosti in brezhibno delovanje v garancijskem roku, ki začne teči z dobavo blaga potrošniku, če boste izdelek uporabljali v skladu z njegovim namenom in priloženimi navodili.

Na vašo zahtevo bomo popravili okvaro in pomanjkljivosti na izdelku, če boste le to sporočili v garancijskem roku.

Potrošnik je ob uveljavljanju garancije dolžan predložiti dokazilo o nakupu izdelka, ki ga reklamira (potrjen garancijski list ali kopija originalnega računa). Reklamacija bo obravnavana po postopku, ki ga določa zakon o varstvu potrošnikov (ZVPot-1).

Okvaro bomo brezplačno odpravili v razumnem roku od dneva prijave okvare, ki ni daljši od 30 dni. Zaradi narave in kompleksnosti blaga, narave in resnosti neskladnosti ter npora, ki je potreben za dokončanje popravila ali zamenjave, se lahko rok odprave napake podaljša za največ 15 dni.

Pravice potrošnika (ZVPot-1 - 97. člen)

(1) Če blago, za katero je izdana obvezna garancija, ne izpolnjuje specifikacij ali nima lastnosti, navedenih v garancijskem listu ali oglaševalskem sporočilu, lahko potrošnik najprej zahteva odpravo napak. Če napake niso odpravljene v skupno 30 dneh od dneva, ko je proizvajalec ali pooblaščen servis od potrošnika prejel zahtevo za odpravo napak, mora proizvajalec potrošniku brezplačno zamenjati blago z enakim, novim in brezhibnim blagom.

(2) Rok iz prejšnjega odstavka se lahko podaljša na najkrajši čas, ki je potreben za dokončanje popravila ali zamenjave, vendar za največ 15 dni. Pri določitvi podaljšane roka se upoštevajo narava in kompleksnost blaga, narava in resnost neskladnosti ter napor, ki je potreben za dokončanje popravila ali zamenjave. O številu dni za podaljšanje roka in razlogih za njegovo podaljšanje proizvajalec obvesti potrošnika pred potekom roka iz prejšnjega odstavka.

(3) Če proizvajalec v roku iz prvega odstavka tega člena in prejšnjega odstavka ne popravi ali ne zamenja blaga z novim, lahko potrošnik zahteva vračilo celotne kupnine od proizvajalca ali zahteva sorazmerno znižanje kupnine.

(4) Če potrošnik zahteva sorazmerno znižanje kupnine, je znižanje kupnine sorazmerno zmanjšanju vrednosti blaga, ki ga je potrošnik prejel, v primerjavi z vrednostjo, ki bi jo imelo blago, če bi bilo skladno.

(5) Ne glede na prvi, drugi in tretji odstavek tega člena lahko potrošnik zahteva vračilo plačanega zneska od proizvajalca, če se neskladnost pojavi v manj kot 30 dneh od dobave blaga.

(6) Za zamenjano blago ali zamenjan bistveni del blaga z novim proizvajalec izda nov garancijski list.

(7) Proizvajalec oziroma pooblaščen servis lahko potrošniku za čas popravila blaga, za katero je bila izdana obvezna garancija, zagotovi brezplačno uporabo podobnega blaga.

(8) Če proizvajalec potrošniku ne zagotovi nadomestnega blaga v začasno uporabo, ima potrošnik pravico uveljavljati škodo, ki jo je utrpel, ker blaga ni mogel uporabljati od trenutka, ko je zahteval popravilo ali zamenjavo, do njune izvršitve.

(9) Stroške za material, nadomestne dele, delo, prenos in prevoz izdelkov, ki nastanejo pri odpravljanju okvar oziroma nadomestitvi blaga z novim, plača proizvajalec.

Garancija prične veljati z dnem dobave blaga, kar dokažete s potrjenim garancijskim listom ali kopijo računa. Povrnili bomo stroške morebitnega prevoza in prenosa pokvarjenega izdelka, v kolikor bo izdelek poslan na najbližji pooblaščen servis. Stroške bomo povrnili po tarifi, ki velja v javnem prometu za transport izdelka.

GARANCIJSKI ROK : 24 MESECEV

Čas zagotavljanja servisiranja in zagotavljanja rezervnih delov je 3 leta po izteku garancijske dobe.

Garancija preneha veljati zaradi :

- neupoštevanja priloženih navodil in malomarnega ravnanja z izdelkom posega v izdelek, ki ga je opravila nepooblaščen oseba
- poškodbe, nastale zaradi mehanskih udarcev po krivdi kupca ali tretje osebe
- poškodbe zaradi poplave, požara, udarca strel

Potrošnik ima zakonsko pravico, da zoper prodajalca v primeru neskladnosti blaga brezplačno uveljavlja jamčevalne zahtevke in da garancija ne izključuje pravic potrošnika, ki izhajajo iz obveznega jamstva za skladnost blaga.

Garancija velja samo na področju Republike Slovenije.

Izpolni prodajalec:

Izdelek: **Toast&Taste Extra**

Datum dobave blaga: _____ Podpis: _____

Ime, sedež in žig podjetja, ki je izdelek prodalo: _____

Distributer in dajalec garancije:

LUTMAN CO. d.o.o., Miren 172j, 5291 MIREN, www.lutmanco.com

Servis:

KRON IT, d.o.o.

Prezemno mesto Maribor:

Zagrebska cesta 83a, 2000 Maribor

Delovni čas: pon-pet 8:00-16:00

E-mail: vprasanja@kron.si

Tel.: 030 685 808

Prezemno mesto Ljubljana:

Vilharjeva cesta 29, 1000 Ljubljana

Delovni čas: pon-pet 8:00-16:00

E-mail: vprasanja@kron.si

Tel.: 030 685 808

Slovenski prevod izjave o skladnosti najdete na: www.izjaveoskladnoti.si